

60 LITER TANK

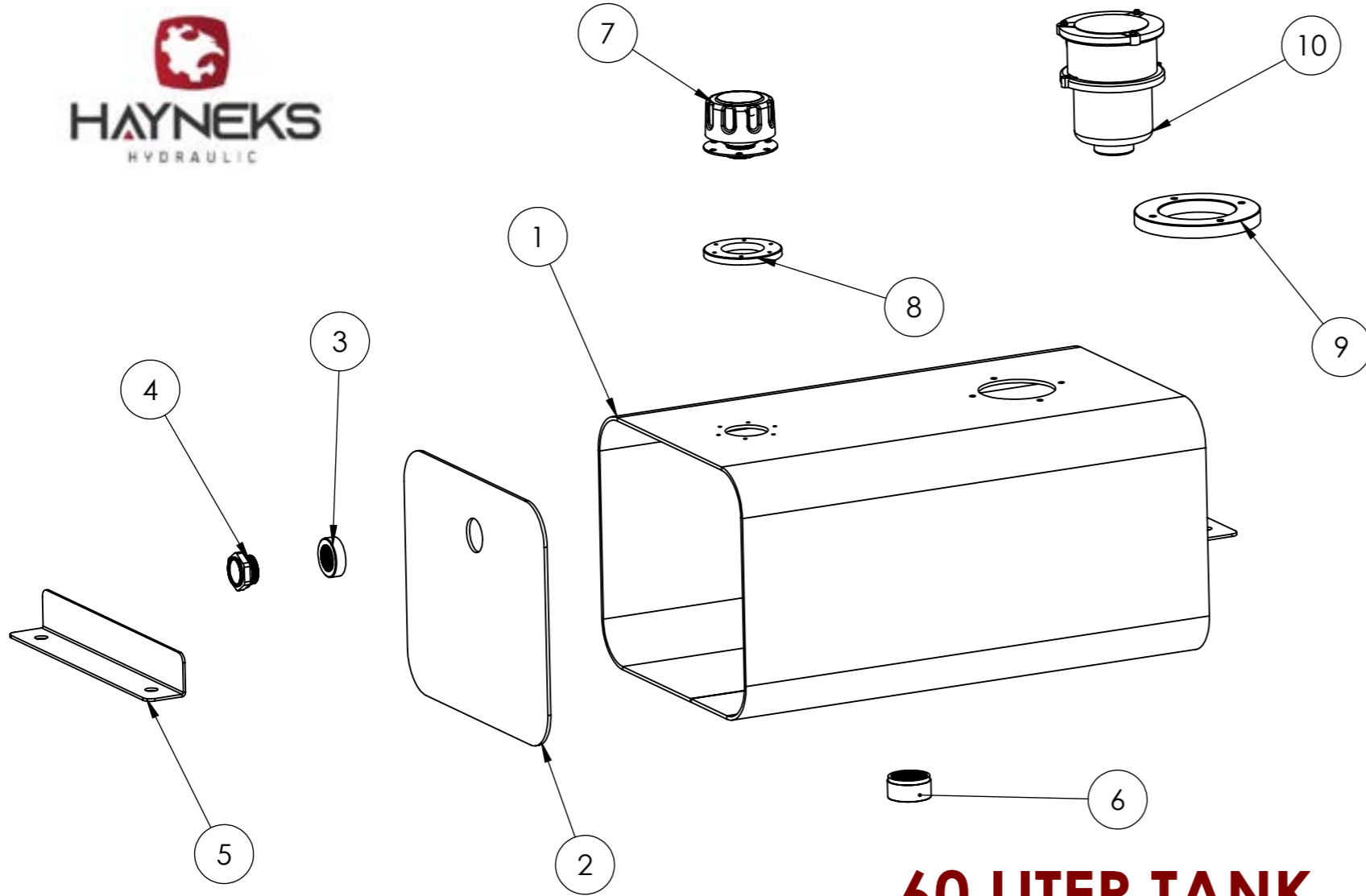

NOT : Bütün Gövde Sacı Büküm Ölçüleri (R-50mm) OLarak Baz Alınmıştır

Malzeme (Material)							
PAINTED STEEL							
Genel Tolerans Sınıfı							
		Rev.No.	Rev.Tar.	Rev.Açıklaması	Rev.Yapan	Kontrol	Onay
Özel karakteristik		Referans no	Ağ. (Kg)	Boya Kodu	Kaplama		Dekor
SS=0 Se=0		00		Yeni çizildi	H.KAYA	H.KILIÇ	R.KAYA
Ölçek	Sistem	Rev.No.	Rev.Tar.	Rev.Açıklaması	Çizen	Kontrol	Onay
	SOLID WORKS VER.2019	Parça Adı / Part Name					
Tolerans		360x300x600- STEEL Oil Tank-0609-60LT					
	Proje Metodu ISO 5456-2	Format	Sayfa Sayısı	Resim No / Basic Number			
	HAYNEKS A.Ş.	A3	1/1	OT-ST-360300600-RM-RF-VT-NG-MKW-060			



60 LITER TANK

Öğe No	Parça Adı	Tanım	Malzeme	Adet	Kalınlık
1	Tank Body	Gövde Sacı	Steel	1	2
2	Side Plate	Yan Duvar Sacı	Steel	2	4
3	Indicator Muff	1" Gösterge Manşonu	Steel	1	-
4	Spy Eye	G 1" Dana Göz	6061-T6	1	-
5	Bracket	50x3mm Köşebent	Steel	2	3
6	G 1 1/4" Female Muff	G 1 1/4" Dişi Manşon	Steel	1	-
7	Steel Filling Cap	Metal Dolum Kapağı	Steel	1	-
8	Ø90 Flange	Kapak Bağlantı Flanşı 8mm	Steel	1	8
9	Ø145 Flange	Filtre Sistemi Bağ. Flanşı	Steel	1	15
10	Filter System	Gerİ Dönüş Filtresi-Alm	6061-T6	1	-

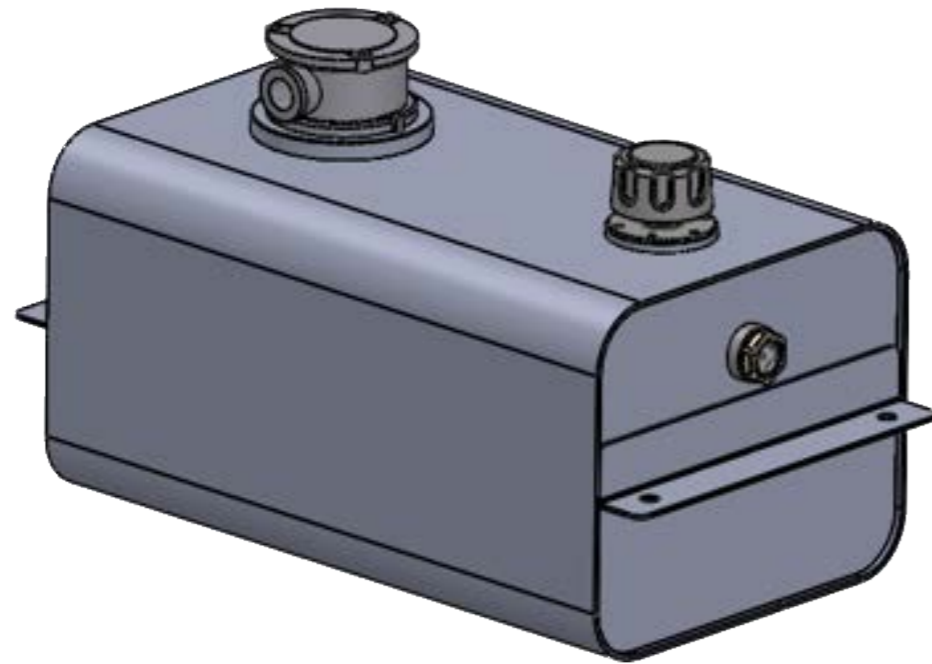

Malzeme (Material)											
PAINTED STEEL											
Genel Tolerans Sınıfı											
		Rev.No.	Rev.Tar.	Rev.Açıklaması	Rev.Yapan	Kontrol	Onay				
Özel karakteristik		Referans no	Ağ. (Kg)	Boya Kodu	Kaplama	Dekor					
SS=0 Se=0		00		Yeni çizildi	H.KAYA	H.KILIÇ	R.KAYA				
Ölçek	Sistem	Rev.No.	Rev.Tar.	Rev.Açıklaması	Çizen	Kontrol	Onay				
Tolerans	SOLID WORKS VER.2019	Parça Adı / Part Name 360x300x600- STEEL Oil Tank-0609-60LT									
Proje Metodu ISO 5456-2		Format	Sayfa Sayısı	Resim No / Basic Number							
HAYNEKS A.Ş.		A3	1/2	OT-ST-360300600-RM-RF-VT-NG-MKW-060							