

## 50 LITER TANK

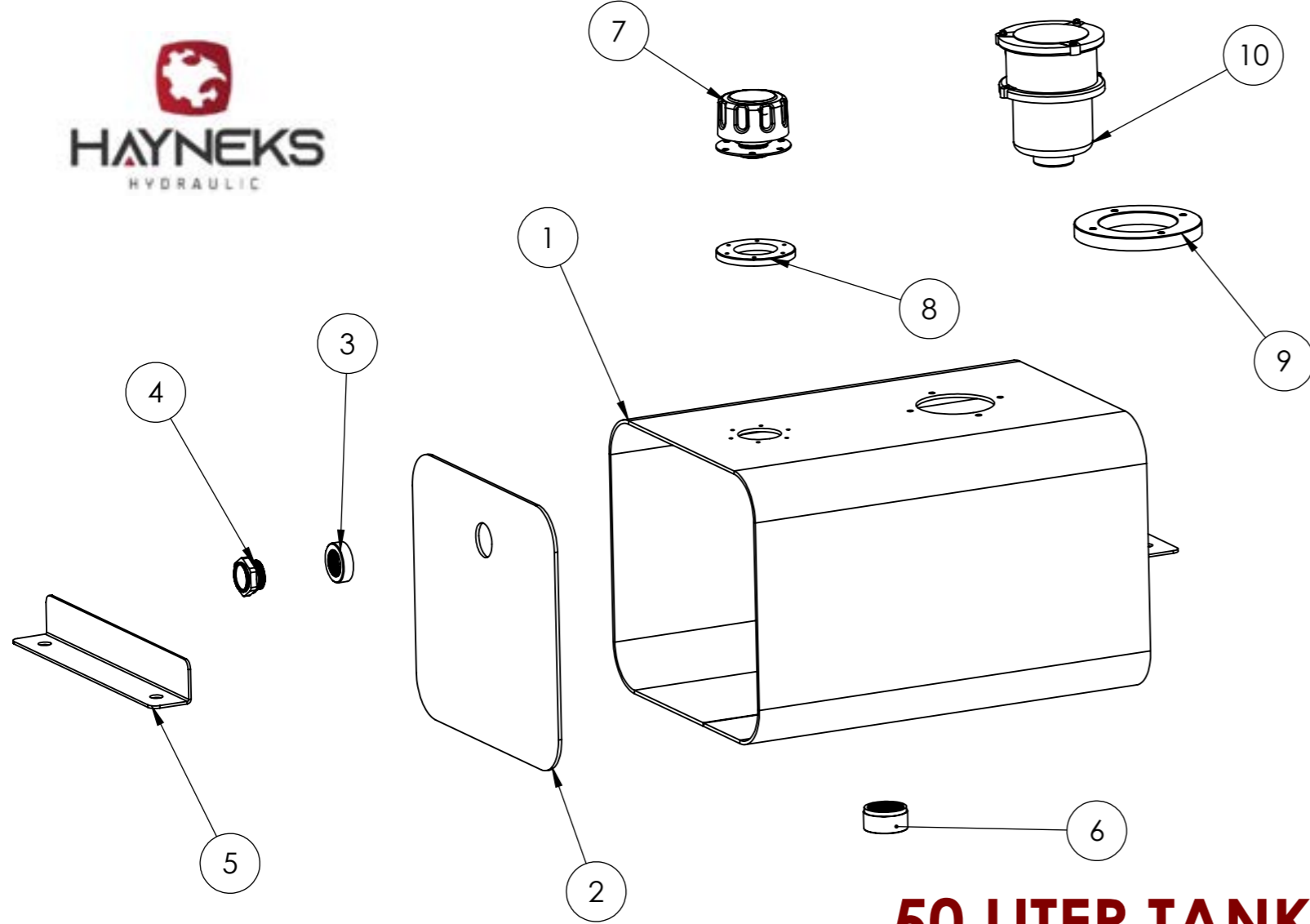

Malzeme (Material)							
<b>PAINTED STEEL</b>							
Genel Tolerans Sınıfı							
		Rev.No.	Rev.Tar.	Rev.Açıklaması	Rev.Yapan	Kontrol	Onay
Özel karakteristik		Referans no		Ağ. (Kg)	Boya Kodu	Kaplama	Dekor
<b>SS=0 Se=0</b>		00		Yeni çizildi	H.KAYA	H.KILIÇ	R.KAYA
Ölçek	Sistem	Rev.No.	Rev.Tar.	Rev.Açıklaması	Çizen	Kontrol	Onay
	SOLID WORKS VER.2019	Parça Adı / Part Name					
Tolerans		<b>360x320x500- STEEL Oil Tank-0509-50LT</b>					
	Proje Metodu ISO 5456-2	Format	Sayfa Sayısı	Resim No / Basic Number			
	<b>HAYNEKS A.Ş.</b>	<b>A3</b>	<b>1/1</b>	<b>OT-ST-360320500-RM-RF-VT-NG-MKW-050</b>			



## 50 LITER TANK

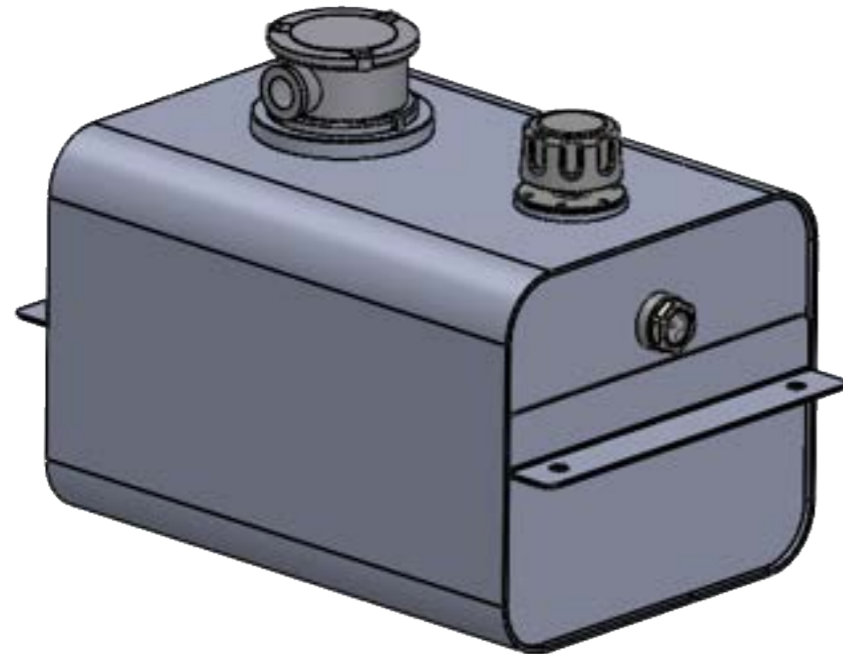

Öğe No	Parça Adı	Tanım	Malzeme	Adet	Kalınlık
1	Tank Body	Gövde Sacı	Steel	1	2
2	Side Plate	Yan Duvar Sacı	Steel	2	4
3	Indicator Muff	1" Gösterge Manşonu	Steel	1	-
4	Spy Eye	G 1" Dana Göz	6061-T6	1	-
5	Bracket	50x3mm Köşebent	Steel	2	3
6	G 1 1/4" Female Muff	G 1 1/4" Dişi Manşon	Steel	1	-
7	Steel Filling Cap	Metal Dolum Kapağı	Steel	1	-
8	Ø90 Flange	Kapak Bağlantı Flanşı 8mm	Steel	1	8
9	Ø145 Flange	Filtre Sistemi Bağ. Flanşı	Steel	1	15
10	Filter System	Geri Dönüş Filtresi-Alm	6061-T6	1	-

Malzeme (Material)

**PAINTED STEEL**

Genel Tolerans Sınıfı

Rev.No.

Rev.Tar.

Rev.Açıklaması

Rev.Yapan

Kontrol

Onay

Özel karakteristik

Referans no

Ağ. (Kg)

Boya Kodu

Kaplama

Dekor

SS=0 Se=0

00

Yeni çizildi

H.KAYA

H.KILIÇ

R.KAYA

Ölçek

Sistem

Rev.No.

Rev.Tar.

Rev.Açıklaması

Çizen

Kontrol

Onay

Tolerans

SOLID WORKS  
VER.2019

Parça Adı / Part Name

**360x320x500- STEEL Oil Tank-0509-50LT**

Proje Metodu  
ISO 5456-2

Format

Sayfa  
Sayısı

Resim No / Basic Number

**HAYNEKS A.Ş.**

**A3**

**1/2**

**OT-ST-360320500-RM-RF-VT-NG-MKW-050**