

# 40 LITER TANK



Malzeme (Material)							
<b>PAINTED STEEL</b>							
Genel Tolerans Sınıfı							
		Rev.No.	Rev.Tar.	Rev.Açıklaması	Rev.Yapan	Kontrol	Onay
Özel karakteristik		Referans no		Ağ. (Kg)	Boya Kodu	Kaplama	Dekor
<b>SS=0 Se=0</b>		00		Yeni çizildi	H.KAYA	H.KILIÇ	R.KAYA
Ölçek	Sistem	Rev.No.	Rev.Tar.	Rev.Açıklaması	Çizen	Kontrol	Onay
	SOLID WORKS VER.2019	Parça Adı / Part Name					
Tolerans		<b>370x220x550- STEEL Oil Tank-40LT</b>					
	Proje Metodu ISO 5456-2	Format	Sayfa Sayısı	Resim No / Basic Number			
	<b>HAYNEKS A.Ş.</b>	<b>A3</b>	<b>1/1</b>	<b>OT-ST-370220550-RM-RF-VT-NG-MKW-040</b>			

8

7

6

5

4

3

2

1



## 40 LITER TANK

Öğe No	Parça Adı	Tanım	Malzeme	Adet	Kalınlık
1	Tank Body	Gövde Sacı	Steel	1	2
2	Side Plate	Yan Duvar Sacı	Steel	2	4
3	Indicator Muff	G 1" Gösterge Manşonu	Steel	1	-
4	Spy Eye	G 1" Dana Göz	6061-T6	1	-
5	Bracket	50x3mm Köşebent	Steel	2	3
6	G 1" Female Muff	G 1" Dişi Manşon	Steel	1	-
7	Steel Filling Cap	Metal Dolum Kapağı	Steel	1	-
8	Ø90 Flange	Kapak Bağlantı Flanşı 8mm	Steel	1	8
9	Ø145 Flange	Filtre Sistemi Bağ. Flanşı	Steel	1	15
10	Filter System	Geri Dönüş Filtresi-Alm	6061-T6	1	-

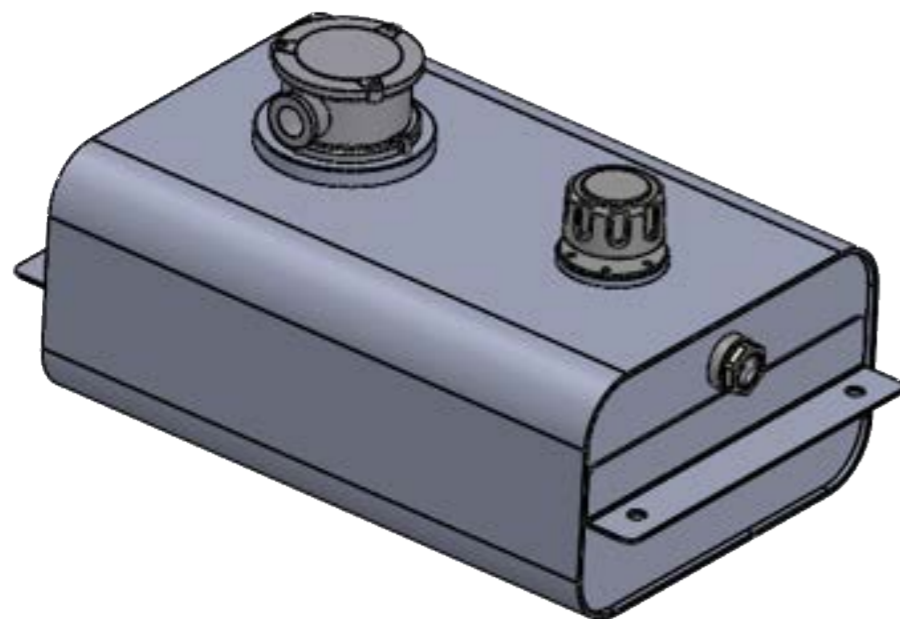

Malzeme (Material)									
<b>PAINTED STEEL</b>									
Genel Tolerans Sınıfı									
		Rev.No.	Rev.Tar.	Rev.Açıklaması	Rev.Yapan	Kontrol	Onay		
Özel karakteristik		Referans no	Ağ. (Kg)	Boya Kodu	Kaplama	Dekor			
<b>SS=0 Se=0</b>		00		Yeni çizildi	H.KAYA	H.KILIÇ	R.KAYA		
Ölçek	Sistem	Rev.No.	Rev.Tar.	Rev.Açıklaması	Çizen	Kontrol	Onay		
Tolerans	SOLID WORKS VER.2019	Parça Adı / Part Name <b>370x220x550- STEEL Oil Tank-40LT</b>							
Proje Metodu ISO 5456-2		Format	Sayfa Sayısı	Resim No / Basic Number					
<b>HAYNEKS A.Ş.</b>		<b>A3</b>	<b>1/2</b>	<b>OT-ST-370220550-RM-RF-VT-NG-MKW-040</b>					